



ЕВРОМОБАЙЛ
ТЕХНОЛОГИИ БЕСПРОВОДНОЙ СВЯЗИ

**Общественный транспорт:
Перезагрузка**

ПОЧЕМУ МЫ НЕ ПОЛЬЗУЕМСЯ ОБЩЕСТВЕННЫМ ТРАНСПОРТОМ?



- Высокая загруженность транспорта. Давка
- Нерегулярность рейсов. Неизвестное расписание
- неподходящий маршрут
- Низкий уровень комфорта

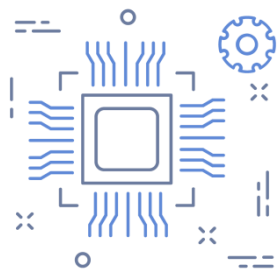

ПРОБЛЕМЫ СОВРЕМЕННОГО ОБЩЕСТВЕННОГО ТРАНСПОРТА В РОССИИ



- Кражи на автотранспортных предприятиях
- Нерегулярность рейсов
- Загруженность маршрутов
- Спорные ситуации в салоне и во время выполнения рейса •

Сложность навигации для пассажиров

- Низкая информированность пассажиров
- Низкий уровень организации оплаты проезда.
- Кондуктор – пережиток прошлого
- Низкий уровень подготовки водителей

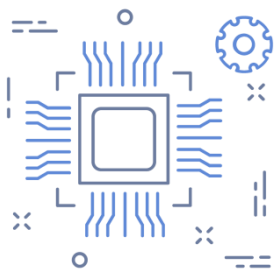

КРАЖИ НА АВТОТРАНСПОРТНЫХ ПРЕДПРИЯТИЯХ. НЕРЕГУЛЯРНОСТЬ РЕЙСОВ. РЕШЕНИЕ: ГЛОНАСС-МОНИТОРИНГ



ЕВРОМОБАЙЛ
ТЕХНОЛОГИИ БЕСПРОВОДНОЙ СВЯЗИ

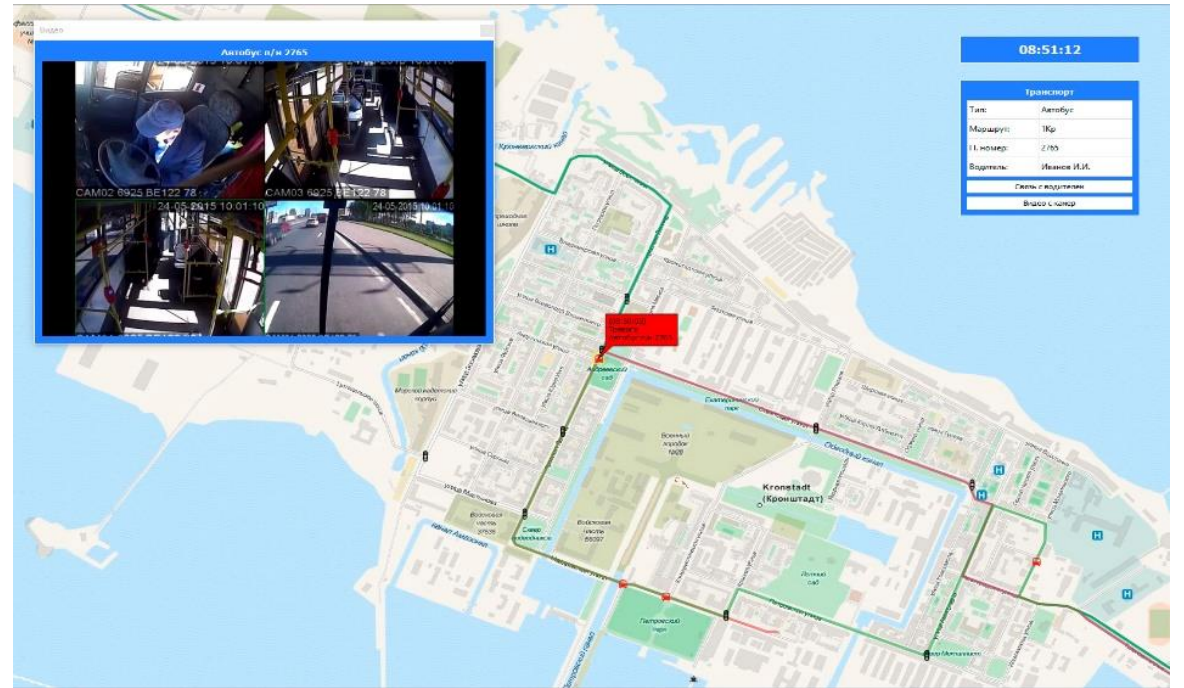

СИСТЕМА МОНИТОРИНГА

Вы увидите, как транспорт перемещается по городу



Постройте маршрут и спокойно поезжайте

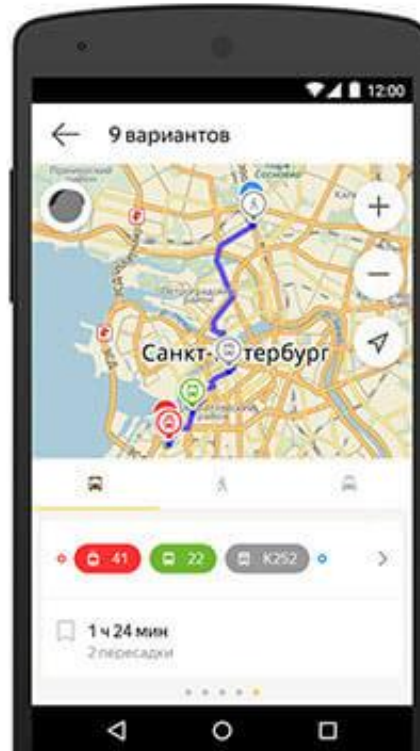

Всегда ясно, сколько ждать на остановке

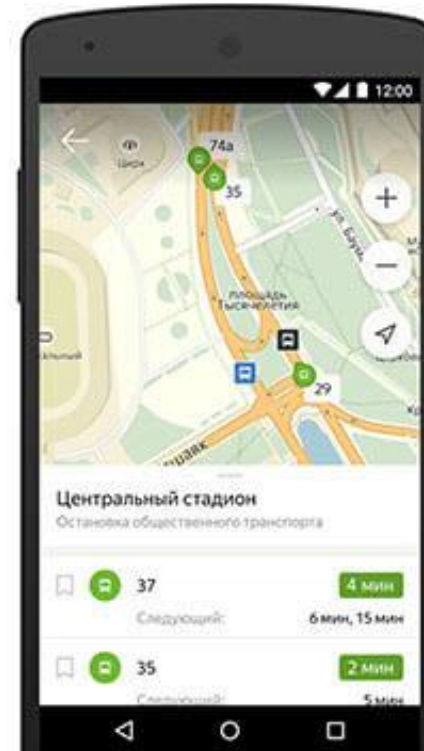

ЗАГРУЖЕННОСТЬ МАРШРУТОВ. РЕШЕНИЕ: ДАТЧИКИ ПОДСЧЁТА ПАССАЖИРОПОТОКА



Правильное распределение пассажирских транспортных средств в зависимости от пассажиропотока – основа комфорта пассажира.

Точность датчиков Hella Aglaia – 95-98%.



ДАТЧИКИ ПОДСЧЁТА ПАССАЖИРОПОТОКА HELLA AGLIA

Новое поколение датчиков учёта пассажиропотока APS-R от компании Hella Aglaia предназначено для автоматизированного подсчёта людей, входящих и выходящих в салон транспортного средства.

Преимущества

Двунаправленный подсчёт пассажиров

Подсчёт посадки и высадки пассажиров с максимальной точностью (точность - более 98%)

Поддержка до 10 отдельных линий подсчёта! Захват отдельных фигур для внутренних дверей, левой и правой сторон, верхней или нижней палуб без установки дополнительных устройств.



РЕШЕНИЕ КОНФЛИКТНЫХ СИТУАЦИЙ В САЛОНЕ. СИСТЕМЫ ВИДЕОНАБЛЮДЕНИЯ НА ТРАНСПОРТЕ. ПОСТАНОВЛЕНИЕ ПРАВИТЕЛЬСТВА РФ №969

- Обязательной сертификации подлежат системы видеобезопасности для всех видов общественного транспорта: автобусы, троллейбусы, трамваи, поезда (пригородного и междугороднего сообщения), воздушные и морские суда.

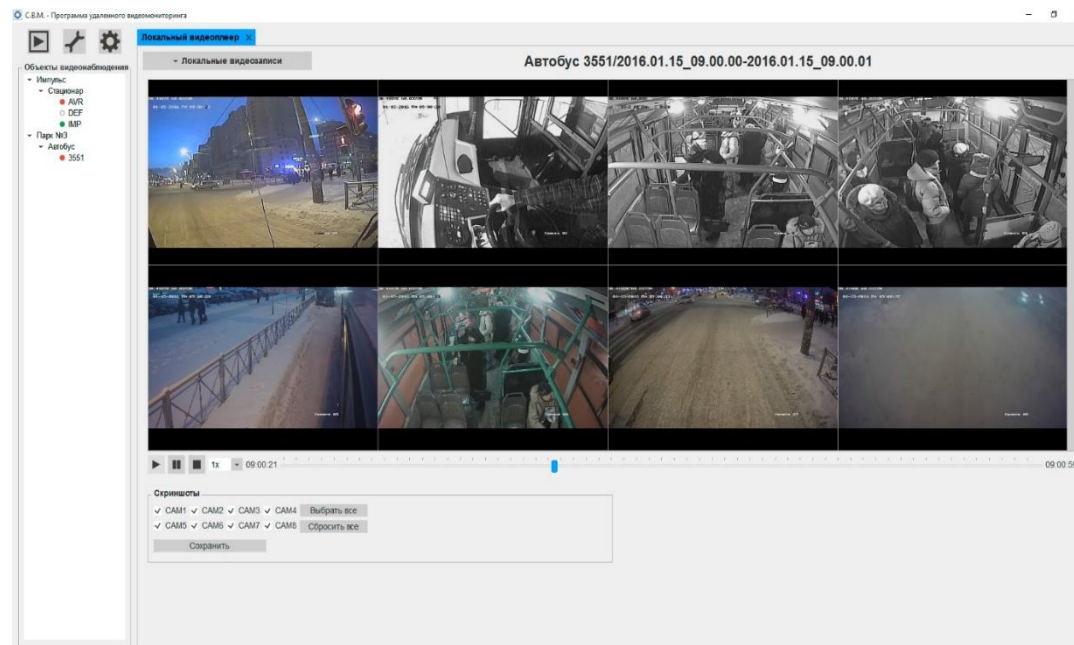
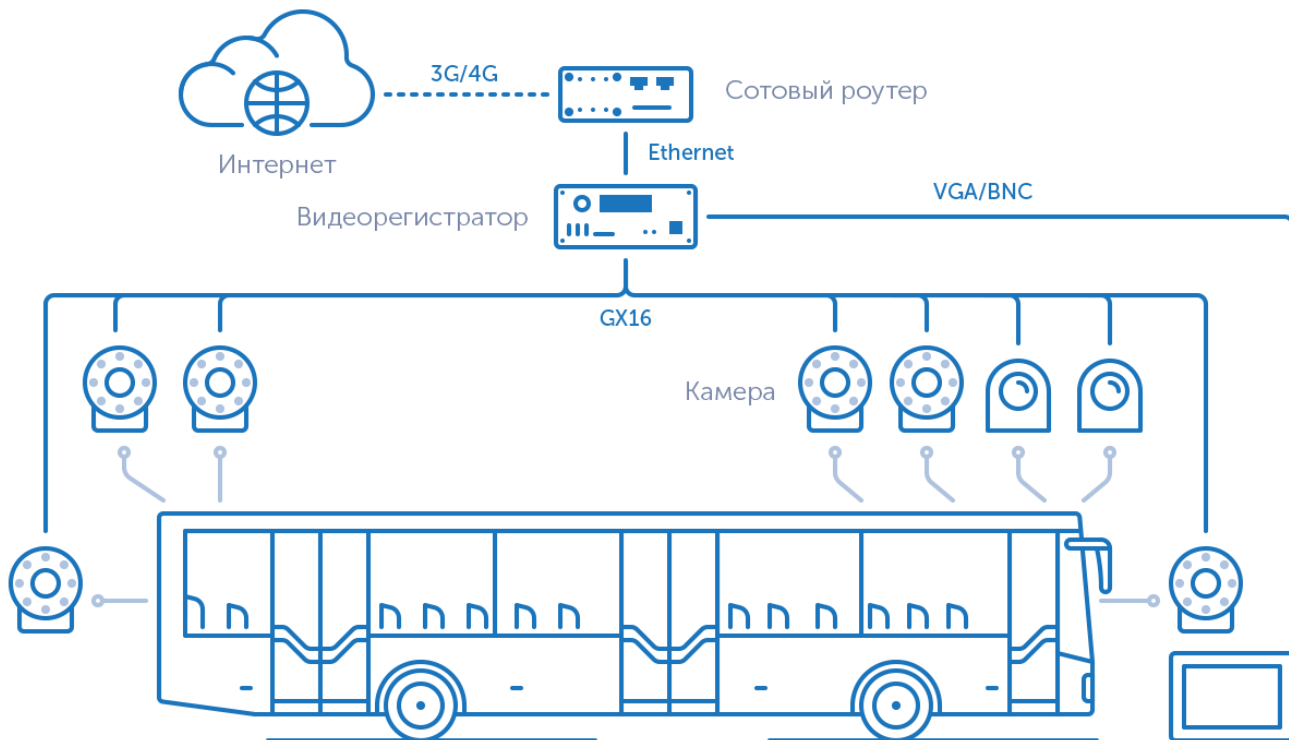

РЕШЕНИЕ КОНФЛИКТНЫХ СИТУАЦИЙ В САЛОНЕ. СИСТЕМЫ ВИДЕОНАБЛЮДЕНИЯ НА ТРАНСПОРТЕ. ПОСТАНОВЛЕНИЕ ПРАВИТЕЛЬСТВА РФ №969

Возможности

- Видеорегистратор может выполнять функцию чёрного ящика. Запись происходящего позволяет юридически защитить водителя в спорных ситуациях и при ДТП.
- На общественном транспорте видеонаблюдение помогает проанализировать загруженность маршрутов. В периоды низкой загруженности автопарк сможет выводить на маршрут меньше транспортных средств и наоборот.
- Видео с камер наблюдения в салоне общественного транспорта транслируется на монитор в кабине водителя.
- Внутренний накопитель могут достать только уполномоченные сотрудники со специальным ключом. Блокировка панели корпуса защищает запись от посторонних лиц.
- Систему видеонаблюдения можно объединить с действующей навигационной системой автопарка.
- Все видеорегистраторы расширяются дополнительными модулями: 3G/4G, Wi-Fi (2,4 и 5 МГц), ГЛОНАСС.
- Видеорегистраторы могут фиксировать показания различных приборов в транспортном средстве и его манёвров: запись скорости, фиксация ускорения, торможения, поворота, сигнализация.



НИЗКАЯ ИНФОРМИРОВАННОСТЬ ПассаЖИРОВ.
РЕШЕНИЕ: ИНФОРМАЦИОННАЯ СИСТЕМА. УМНЫЙ АВТОБУС И УМНАЯ ОСТАНОВКА

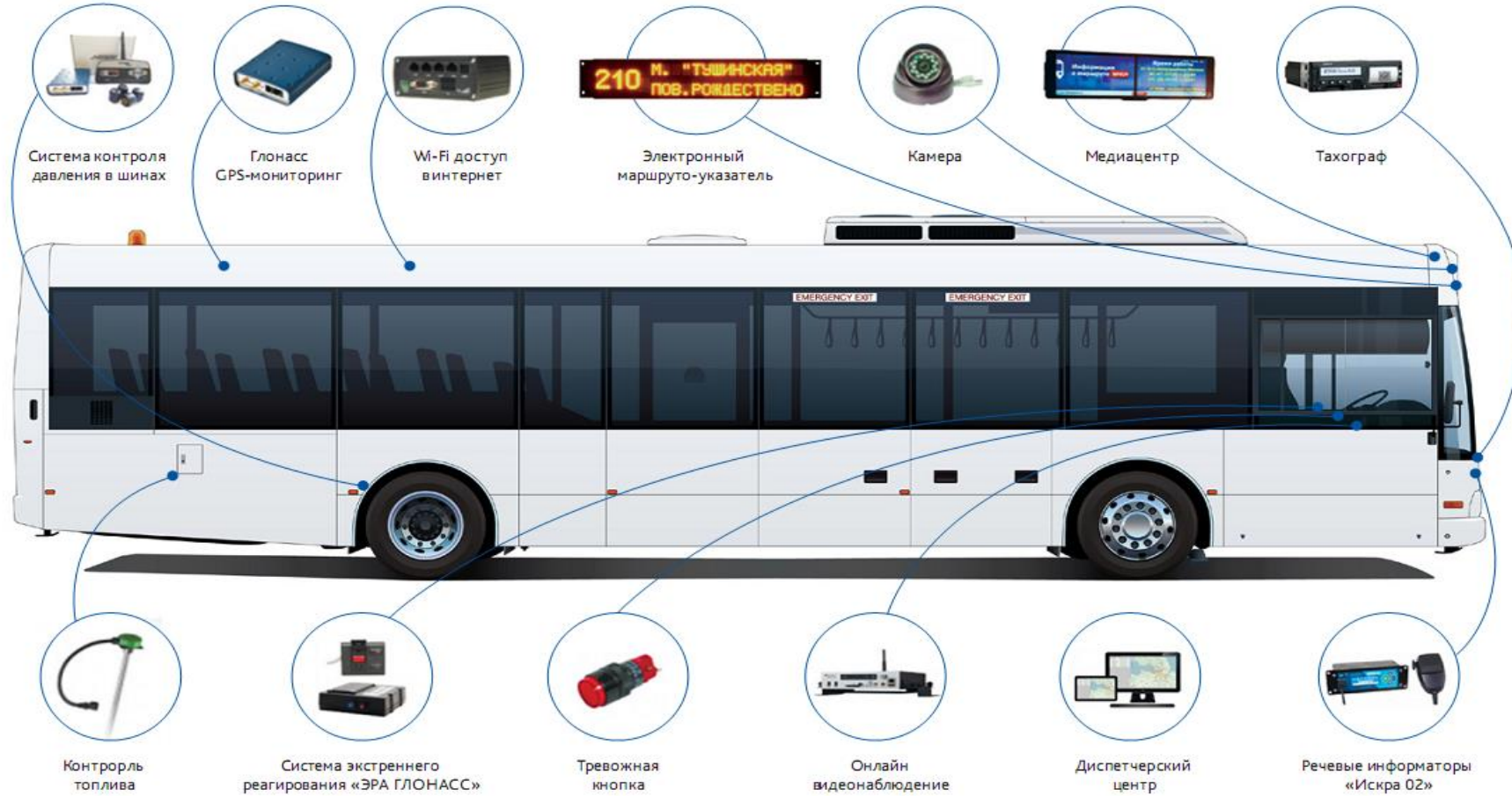

АУДИО ИНФОРМИРОВАНИЕ



ЕВРОМОБАЙЛ
ТЕХНОЛОГИИ БЕСПРОВОДНОЙ СВЯЗИ

- Система «Говорящий Город»
- Автоматический информатор, объявляющий остановки на основе данных ГЛОНАСС/GPS
- Дублирование системы громкой связи «Водитель –Пассажирский салон»



ВИДЕОИНФОРМИРОВАНИЕ

- Внешние табло высокого разрешения и повышенной яркости
- Внутрисалонный дисплей



МЕДИАСИСТЕМЫ И ТАБЛО ПРИБЫТИЯ ТРАНПОРТА НА ОСТАНОВОЧНЫХ ПУНКТАХ



ЕВРОМОБАЙЛ
ТЕХНОЛОГИИ БЕСПРОВОДНОЙ СВЯЗИ



- реклама (видеоролики, объявления, социальная реклама)
- официальные видеообъявления городских администраций
- текущие и прогнозируемые метеоданных в режиме реального времени
- текущая дата и время в режиме реального времени
- кросс-курс валют в режиме реального времени
- контактная информация обслуживающей организации
- сообщения экстренных служб МЧС, ЕДДС, МВД, в том числе с привязкой к местности (геотаргетинг)
- показ информации о местах пересадок, перекрытиях или изменениях маршрутов.
- Время прибытия транспорта



ADAS-СИСТЕМЫ.

ПОМОЩЬ ВОДИТЕЛЮ. ПОВЫШЕНИЕ БЕЗОПАСНОСТИ ДВИЖЕНИЯ

1. Помощь водителю в обнаружении опасных ситуаций:
 - Экстренное сближение с другими участниками дорожного движения
 - Пересечение линии разметки при непредвиденном уходе с траектории движения
 - Столкновение с пешеходами, обнаружение их в слепых зонах непосредственно перед транспортным средством (для пассажирского и грузового транспорта)
2. Непрерывная видеорегистрация обстановки по ходу движения и за транспортным средством
3. Контроль возникновения опасных ситуаций диспетчером для последующего разбора с целью повышения культуры вождения
4. Снижение уровня аварийности с целью уменьшения экономических и социальных издержек от ДТП для предприятий и государственных заказчиков
5. Применение инноваций в транспортных средствах

ПРЕДУПРЕЖДЕНИЕ О СТОЛКНОВЕНИИ



Устройство распознает транспортное средство спереди по ходу движения и рассчитывает время до столкновения с ним. В случае, если время до столкновения меньше порогового, формируется тревожное сообщение, звучит сигнал и появляется соответствующее изображение на дисплее водителя.

ПРЕДУПРЕЖДЕНИЕ О ПЕШЕХОДЕ



Устройство определяет наличие пешеходов, велосипедистов и других объектов, отличных от автомобиля в непосредственной близости спереди. В случае опасного сближения с объектом и уменьшения времени до столкновения система сигнализирует водителю звуком и на дисплее, а также формирует тревожное сообщения для отправки на сервер.

ПРЕДУПРЕЖДЕНИЕ О ПЕРЕСЕЧЕНИИ ПОЛОСЫ РАЗМЕТКИ



ЕВРОМОБАЙЛ
ТЕХНОЛОГИИ БЕСПРОВОДНОЙ СВЯЗИ



Во время движения устройство распознает параллельную разметку, прерывистую или сплошную, а также постоянно следит за соблюдением бокового интервала и пересечении линии разметки без включенного указателя поворота. При опасном приближении к линии разметки или пересечении ее без указателя поворота, устройство сигнализирует водителю и формирует тревожно сообщение для отправки на сервер.

УДОБНЫЕ СИСТЕМЫ ОПЛАТЫ



СИСТЕМА КРУГОВОГО ОБЗОРА

Система кругового обзора транспортного средства предназначена для:

- помощи водителю крупногабаритного ТС при маневрировании в сложных ситуациях
- фиксации обстановки вокруг ТС, в том числе в слепых зонах
- восстановления картины ДТП
- обучения водителей транспортных средств

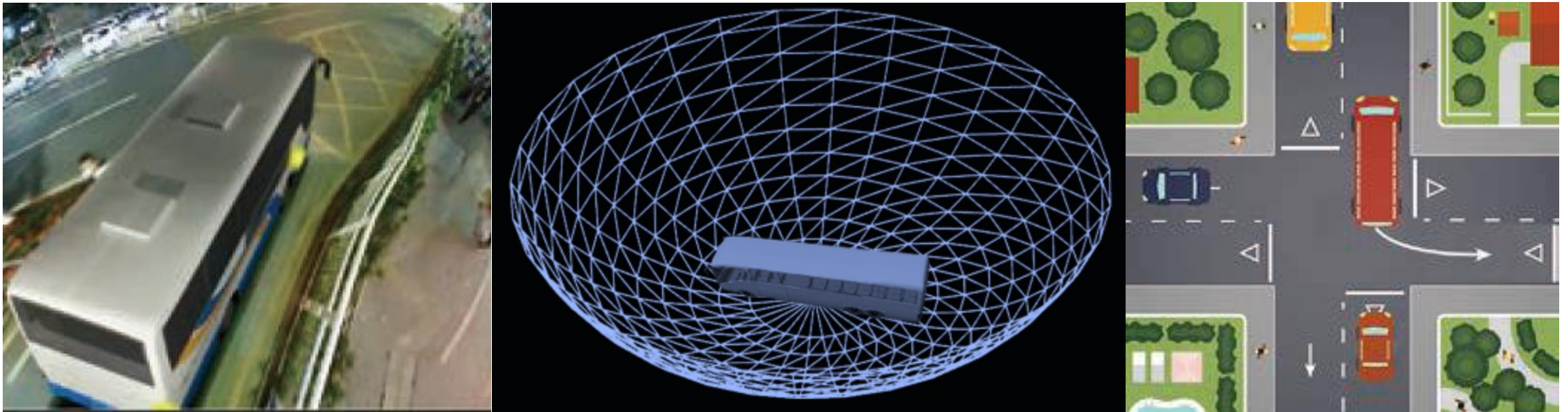

**Корректная установка и калибровка дают обзор ТС на 360 градусов.
Алгоритмически созданная 3D модель позволяет показать «вид сверху»**

СПАСИБО ЗА ВНИМАНИЕ

ТЕРРИТОРИАЛЬНАЯ ПРЕДСТАВЛЕННОСТЬ



Контакты

8 800 550-75-06

Единая справочная служба

Центральный офис:

194214, Санкт-Петербург,
пр. Энгельса, д. 71, оф. 200
+7 (812) 331-75-76

Региональные офисы:

121059, Москва,
1-й Можайский тупик, д. 8А, стр. 1
+7 (495) 640-06-35

630005, Новосибирск,
ул. Семьи Шамшиных, д. 99
+7 (383) 209-51-88

www.euromobile.ru

info@euroml.ru



www.euromobile.ru